

INSTRUCTIONS

Type OCS4-10

67022A 04/11 - (MBC)



- English
- Русский

English

CS4™ CENTRAL CONTROLLER

A central control unit with built-in wireless transceiver for complete home heating management. Capable of controlling up to 16 rooms in 5 different zones using OSD4 Thermostats for underfloor heating and OSA4 Panel Heater Controller for heating panels. Pre-programmed for easy Plug & Go installation.

The central control unit features a built-in room sensor and is supplied with a floor sensor for controlling the floor heating in the room concerned.

The unit is designed for flush mounting in a wall socket. A baseplate for external wall mounting is available.

PRODUCT PROGRAMME

OCS4-10 Central Controller with build-in room sensor, incl. floor sensor

WARNING – Important Safety Instructions

Disconnect the power supply before carrying out any installation or maintenance work on this unit and associated components. This unit and associated components should only be installed by a competent person (i.e. a qualified electrician). Electrical installation must be in accordance with appropriate statutory regulations.

MOUNTING OF SENSOR

The floor sensor contains a safety extra-low voltage (SELV) circuit, allowing it to be placed as close to the floor surface as possible without having to take account of the risk of shock should the sensor cable become damaged.

The two wires connecting the sensor to the mounting box must be additionally insulated, e.g. shrink flex.

To prevent loose wires in the fixed installation from coming into contact with the terminal block for the floor sensor, they must be restrained using cable ties.

It is recommended that the cable and sensor be placed in a non-conductive installation pipe embedded in the floor (fig. 3). The end of the pipe must be sealed and the pipe placed as high as possible in the concrete layer. Alternatively, the sensor can be embedded directly in the floor. The sensor cable must be led through a separate pipe or segregated from power cables. The floor sensor must be centred between loops of heating cable.

The sensor cable may be extended up to 100 m by means of a separate two-core cable. Two vacant wires in a multi-core cable used, for

example, to supply current to the floor heating cable must not be used. The switching peaks of such current supply lines may create interference signals that prevent optimum controller function. If a shielded cable is used, the shield must not be connected to earth (PE). The two-core cable must be placed in a separate pipe or segregated from power cables.

MOUNTING OF CENTRAL CONTROLLER WITH BUILT-IN SENSOR

The room sensor is used for comfort temperature regulation in rooms. The Central Controller should be mounted on the wall approx. 1.6 m above the floor in such a way as to allow free air circulation around it. The thermostat must never be covered by a curtain or similar. Observe the minimum distance from large metal surfaces, electronic equipment, electric motors, etc. (fig. 4a). To ensure good transmission, the unit should be placed as high as possible, min. 50 cm above the floor (fig. 4b). Draughts and direct sunlight or other heat sources must be avoided (fig. 4).

Installing the central controller

1. Slide the power button down to Off "0".
2. Release the front cover ONLY by inserting a small screwdriver into the hole on either side of the thermostat. (fig. 1)
3. Connect the wires in accordance with the diagram (fig. 2).
4. Mount the thermostat in the wall socket.
5. Fit the frame and carefully press the cover onto the thermostat. Ensure that both the power slide button on the cover and the power switch pin are down.

DO NOT open the controller by releasing the four fixing clips on the back.

First time settings:

The first time the Central Controller is connected, push the power slide button to On "I". Language, time and date must be set using the buttons. Let the central controller guide you easily through:

- Language
- Time
- Date
- Zone selection
- Thermostat connection

PROGRAMMING

See user manual.

FAULT LOCATION

If the sensor is disconnected or short-circuited, the heating system is switched off. The sensor can be checked against the resistance table (fig. 5).

ERROR CODES

- E0: Internal error. The Central Controller must be replaced.
- E1: Built-in sensor short-circuited or disconnected.
- E2: External sensor short-circuited or disconnected.
- E5: Internal overheating. Inspect the installation.
- E6: Communication error.

CE MARKING

According to the following directives:
LVD 2006/95/EC, EMC 2004/108/EC,
R&TTE 1999/5/EC.



CLASSIFICATION

The product is a Class II device (on front after appropriate mounting in a flush box) and must be connected in the following way:

- Term. 1: Neutral (N)
- Term. 2: Phase (L) 230 V $\pm 10\%$, 50/60 Hz
- Term. 3-4: Load, max. 16 A / 3600 W
- Term. S: Fil Pilot input, 230 V
- Term. 5-6: External floor sensor

ENVIRONMENT AND RECYCLING

Please help us to protect the environment by disposing of the packaging in accordance with national regulations for waste processing.

RECYCLING OF OBSOLETE APPLIANCES



Appliances with this label must not be disposed of with general household waste. They must be collected separately and disposed of in compliance with local regulations.

TECHNICAL DATA

Voltage	230 V AC $\pm 10\%$ 50 Hz
Max. pre-fuse	16 A
Output relay	Make contact - SPST - NO
Output	Max. 16 A / 3600 W
Fil Pilot input	230 V
Control principle	PWM/PI
Stand-by power	1 W
RF frequency band	868.3 Mhz
RF transmission range ...	100 metres/open field
Battery backup	5 years
Temperature range	+5/+40°C
Limit sensor	+5/+40°C
Ambient operating temperature	+0/+25°C
Energy readout, accuracy	2%
Sensor input type	SELV
Pollution degree	2
Overvoltage	Cat. II
Rated impulse voltage	4 kV
Enclosure rating	IP 21*
Dimensions	H/81, W/81, D/40 mm
Mounting depth	20 mm
Display 100x64 pixel STN - white backlighting	
EU Registered Design	001534462-0001/2
According to EN 60730-1:2009	
Automatic action type 1	

* IP 21 applies only to front with cover after mounting in a flush box

The Central Controller is maintenance free.

OJE ELECTRONICS A/S

Stenager 13B · DK-6400 Sønderborg
Tel: +45 73 12 13 14 · Fax: +45 73 12 13 13
oje@ojelectronics.com · www.ojelectronics.com

Русский

Центральный контроллер CS4™.
Центральный блок управления со встроенным беспроводным приемопередатчиком радиосигнала для полного управления отоплением дома. Контроллер рассчитан на управление 16 помещениями в 5 различных зонах, используя термостаты OSD4 для обогрева пола и контроллеры OSA4 для нагревательных панелей. Контроллер запрограммирован на фабрике, поэтому при установке его достаточно подсоединить и включить. Центральный

контроллер имеет встроенный датчик температуры воздуха в помещении и поставляется с датчиком температуры пола для управления обогревом пола в том помещении, в котором он установлен. Контроллер устанавливается заподлицо в стенной коробке. Можно приобрести крепежное основание для наружного монтажа.

НОМЕНКЛАТУРА ИЗДЕЛИЙ

OCS4-10 Центральный контроллер, со встроенным датчиком температуры в помещении и датчиком температуры пола.

ВНИМАНИЕ – Важные указания по технике безопасности. Прежде чем приступать к монтажу или техническому обслуживанию этого прибора и связанных с ним компонентов, отключите электропитание. Монтаж этого прибора и связанных с ним компонентов должен производить только профессионал (например, квалифицированный электрик). Электромонтаж должен быть выполнен с соблюдением действующих правил в этой области.

МОНТАЖ ДАТЧИКА

Датчик температуры пола содержит цепь безопасного сверхнизкого напряжения (SELV), что позволяет размещать его сколь угодно близко к поверхности пола без необходимости учитывать опасность поражения электрическим током в случае повреждения кабеля датчика. Два провода, ведущих от датчика к монтажной коробке, нужно дополнительно изолировать, например, при помощи трубчатых оболочек shrink flex. Свободные кабели, идущие от неподвижного места монтажа, следует связать ремешками для того, чтобы предотвратить возможность их контакта с клеммной колодкой датчика температуры пола.

Рекомендуется размещать кабель и датчик в монтажной трубе из диэлектрического материала, заложённой в пол (рис. 3). Конец этой трубы герметично заделывается, а сама труба размещается как можно выше в толще бетона. В качестве альтернативного варианта датчик можно закладывать непосредственно в пол. Кабель датчика должен проходить через отдельную трубу или быть удален от кабелей питания.

Датчик температуры пола должен быть расположен по центру между витками греющего кабеля.

Кабель датчика допускает удлинение до 100 м при помощи отдельного двужильного кабеля. Нельзя использовать для этой цели два свободных провода многожильного кабеля, предназначенного, например, для питания греющего кабеля пола.

Скачки напряжения, возникающие при переключении в таких кабелях питания, могут создавать помехи, нарушающие нормальную работу регулятора. Если используется экранированный кабель, экран нельзя заземлять (PE). Двужильный кабель должен проходить через отдельную трубу или быть удален от кабелей питания.

МОНТАЖ ЦЕНТРАЛЬНОГО КОНТРОЛЛЕРА СО ВСТРОЕННЫМ ДАТЧИКОМ

Комнатный датчик используется для поддержания в помещениях комфортной температуры. Центральный контроллер устанавливается на стене, на высоте около 1,6 м от поверхности пола таким образом, чтобы вокруг него обеспечивалась свободная циркуляция воздуха. Ни в коем случае нельзя закрывать контроллер занавесками или чем-либо подобным. Не располагайте его ближе расстояния, указанного на рис. 4а от больших металлических поверхностей, электронного оборудования, электродвигателей и т. п. Для обеспечения хорошего уровня передачи сигнала контроллер должен быть размещен как можно выше, минимум на расстоянии 50 см от поверхности пола (рис. 4b). Необходимо избегать влияния на контроллер сквозняков, попадания прямых солнечных лучей, а также подвергать его воздействию других источников тепла (рис. 4).

Монтаж центрального контроллера

1. Переместите кнопку питания вниз в положение выключения "0".
2. Снимите переднюю крышку, вставив небольшую отвертку в отверстие на любой стороне термостата. Это ЕДИНСТВЕННЫЙ способ снятия (рис. 1).
3. Подсоедините провода, руководствуясь схемой (рис. 2).
4. Установите термостат в стенную коробку.
5. Установите рамку и осторожно наденьте крышку на термостат. Убедитесь в том, что ползунковая кнопка питания на крышке и штырьковый выключатель питания находятся в положении выключения.

НЕ РАЗРЕШАЕТСЯ вскрывать контроллер путем снятия четырех крепежных зажимов сзади.

Первые настройки:

После первого подключения центрального контроллера переместите ползунковую кнопку питания в положение включения "I". Используя кнопки, следует задать язык, время и дату. Используя простой интерфейс центрального контроллера:

- Задайте язык
- Задайте время
- Задайте дату
- Выберите зону
- Подсоедините термостаты

ПРОГРАММИРОВАНИЕ

См. руководство пользователя.

ВЫЯВЛЕНИЕ ПРИЧИН НЕИСПРАВНОСТЕЙ

Если датчик отсоединяется или происходит его короткое замыкание, система обогрева отключается. Датчик можно проверить, руководствуясь таблицей сопротивлений (рис. 5).

КОДЫ ОШИБОК

- E0: Внутренняя неисправность. Необходимо заменить центральный контроллер.
- E1: Короткое замыкание или отсоединение встроенного датчика.
- E2: Короткое замыкание или отсоединение внешнего датчика.
- E5: Внутренний перегрев. Осмотрите место установки.
- E6: Ошибка в связи с устройствами.

МАРКИРОВКА CE

Соответствие требованиям следующего стандарта:
LVD 2006/95/EC, EMC 2004/108/EC,
R&TTE 1999/5/EC.



КЛАССИФИКАЦИЯ

Данное изделие представляет собой устройство класса II (с передней стороны после соответствующего утолщенного монтажа в стенной коробке) и должно быть подсоединено следующим образом:

- Клемма 1: Нейтраль (N)
- Клемма 2: Фаза (L) 230 В ±10%, 50/60 Гц
- Клемма 3-4: Нагрузка, макс. 16 А / 3600 Вт
- Клемма S: Вход сигнала Fil Pilot, 230 В
- Клемма 5-6: Внешний датчик температуры пола

ЭКОЛОГИЯ И УТИЛИЗАЦИЯ ОТХОДОВ

Мы призываем вас к сотрудничеству в деле защиты окружающей среды путем утилизации упаковки с соблюдением национального законодательства в области переработки отходов.

УТИЛИЗАЦИЯ ОТРАБОТАВШИХ ИЗДЕЛИЙ



Изделия, имеющие такую маркировку, не разрешается выбрасывать вместе с обычными бытовыми отходами. Их следует собирать как особый вид отходов и утилизировать в соответствии с постановлениями местных органов власти.

ТЕХНИЧЕСКИЕ ДАННЫЕ

Напряжение	230 В ±10% 50 Гц
Плавкий предохранитель	16 А
Выходное реле	Нормально открытый (НО)
..... контакт - SPST	
Выходная нагрузка	Макс. 16 А / 3600 Вт
Вход сигнала Fil Pilot.....	230 В
Принцип управления.....	ШИМ/ПИ
(широтно-импульсная модуляция/пропорциональное интегрирование)	
Резервная батарея питания	1 Вт
Диапазон РЧ	868,3 МГц
Дальность передачи (РЧ). 100 м/открытая местность	
Срок службы батареи резервного питания.....	5 лет
Диапазон температуры	+5...+40 °С
Датчик-ограничитель	+5...+40 °С
Температура окружающего воздуха	0...+25°С
Индикатор энергопотребления, погрешность.....	2%
Тип сенсорного входа	Безопасное сверхнизкое
.....напряжение (SELV)	
Степень загрязнения окружающей среды	2
Перенапряжение	Кат. II
Номинальное импульсное напряжение.....	4 кВ
Класс защиты корпуса	IP 21*
Размеры	В/81, Ш/81,Т/40 мм
Глубина установки.....	20 мм
Дисплей.....	100x64 пикселя STN - белая подсветка
Зарегистрированный образец EC	001534462-0001/2
Согласно EN 60730-1:2009	
Автоматическое действие типа 1	

* Класс защиты IP 21 имеет только передняя крышка после монтажа в стенной коробке.

Центральный контроллер не требует технического обслуживания.

OJ ELECTRONICS A/S

Stenager 13B · DK-6400 Sønderborg
Тел: +45 73 12 13 14 · Факс: +45 73 12 13 13
oj@ojelectronics.dk · www.ojelectronics.dk

Fig. 1

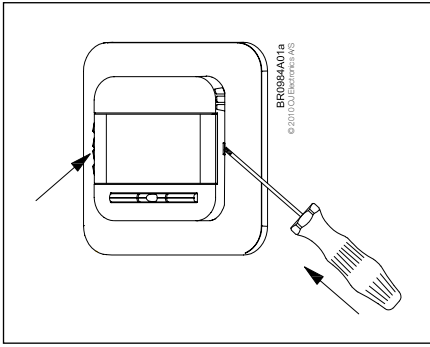

Fig. 2

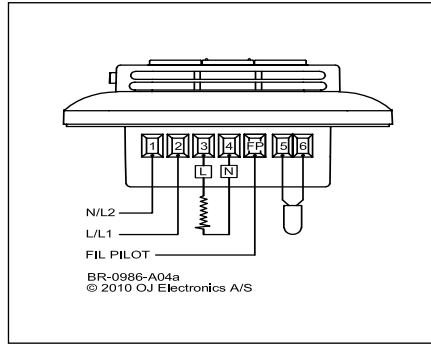

Fig. 2a

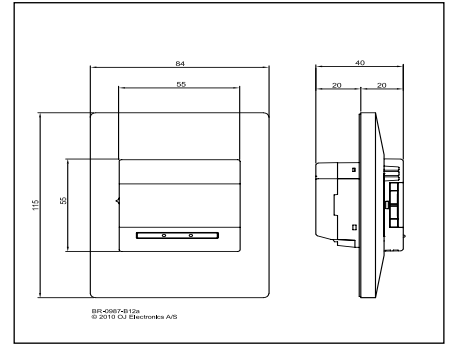

Fig. 3

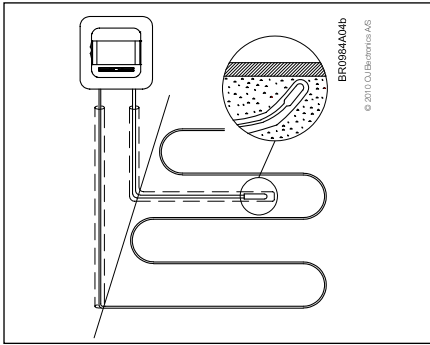

Fig. 4

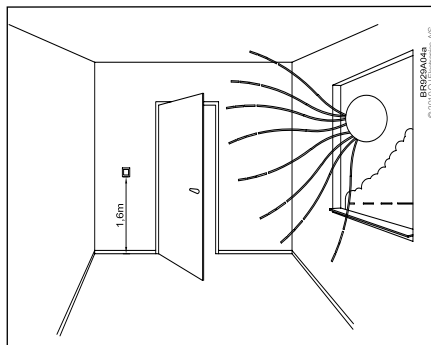

Fig. 4a

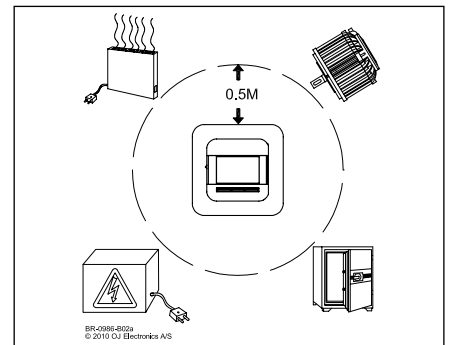
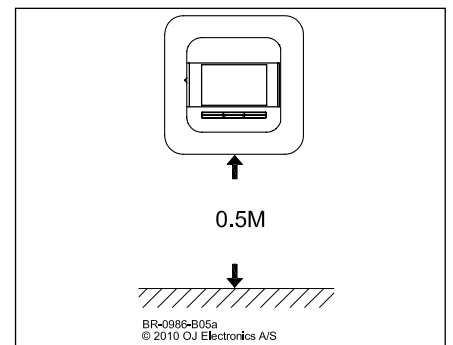

Fig. 4b



EC DECLARATION OF CONFORMITY

en **No.: 0987**

The undersigned, representing the following manufacturer

Manufacturer: OJ ELECTRONICS A/S
 Address: Stenager 13B, 6400 Sønderborg, Denmark, tlf. (+45) 7312 1314.

Herewith declares that the product

Product identification: Control, temperature sensing

OCS4-10, MCS4-10	Central Control Unit
OSC4/OSD4, MSC4/MSD4	Satellite Unit
OSA4-10, MSA4-10	Relay Point Unit

Is in conformity with the provisions of the following EC directive(s)
 (including all applicable amendments)

Reference n°	Title
2004/108/EC	EMC DIRECTIVE The European parliament and of the council of 15 December 2004 on the approximation of the laws of the Member States relating to electromagnetic compatibility and repealing Directive 89/336/EEC.
2006/95/EC	LOW VOLTAGE DIRECTIVE Council Directive 2006/95/EC of 12 December 2006 on the harmonization of the laws of Member States relating to electrical equipment designed for use within certain voltage limits
1999/5/EEC	R&TTE DIRECTIVE Directive of 9 March 1999 of the European Parliament and of the Council on Radio Equipment and Telecommunications Terminal Equipment and the mutual recognition of their conformity

Harmonized standards

N°	Issue	N°	Issue
EN 60730-1	2000	EN 300 220-2	V2.1.2
EN 60730-2-9	2002	EN 300 220-1	V2.1.1
		EN 301 489-3	V1.4.1
		EN 301 489-1	V1.8.1
		EN 50371	2002

Testing was carried out by the VDE Prüf- und Zertifizierungsinstitut.

Sønderborg, date 29/11/2010

 (signature)

 OJ ELECTRONICS

Approval Manager: Palle Jensen of the signatory empowered to bind OJ ELECTRONICS A/S



Fig. 5

Sensor	
Temp.(°C)	Value (ohm)
-10	64000
0	38000
10	23300
20	14800
30	9700

BR929A08